



島津動釣合試験機

縦形ソフト1面測定

短納期モデル

型式：VG-10U3（ワーク重量10kg）







個別仕様の共通化より

トータルリードタイムを従来比50%以上短縮！



部材単位でなくアッセンブリーでの在庫対応で組立期間を除く（アダプタの製作期間は除く）

オプションの標準化より微細な仕様変更も標準納期4.5ヶ月から2.5ヶ月へ

- 
トータルリードタイムの短縮
 仕様を厳選することで、仕様設計の効率化と需要を予測した在庫管理を実現することによりリードタイムを短縮しました。これにより、スピード化の進むお客様のご要望に確実に応えます。
- 
試験体最大径
 試験体最大径は従来の300mmから420mmへ拡大され、より大きなサイズのワークを載せる事が可能です。詳しくは営業担当へお問合せください。
- 
操作方法
 オプションとしてタッチパネルモニターによる操作やキーボード操作が可能です。
- 
メンテナンスの容易さ
 制御盤を本体一体タイプから別置タイプに変更したことで、メンテナンスや部品の交換が簡単に行えるようになりました。これにより、ダウンタイムを最小限に抑え、長期的な運用コストの削減が実現します。

特長

- アダプタを変更することによりいろいろな種類のワークを測定することができます
- アダプタ取り付け誤差を電氣的に補償できます
- ワークの自動脱着装置も取り付けすることができます（オプション）
- ワーク重量 約10kgまで（今後1kg、3kgをリリースし、シリーズ化する予定）

仕様

形式	VG-10U3
試験体重量(kg) (アダプターを含めて120%まで可)	0.3~10
試験体最大直径(mm)	420
試験速度 (rpm)	1200
駆動電動機(kW)	1.5
到達最小不つりあい(注1) (μm)	0.5（最大試験体重量における偏重心距離）
到達最小不つりあい(g・mm)	1.5
機械本体重量 (kg)	300
電源	三相 200V 20A 7KVA

寸法

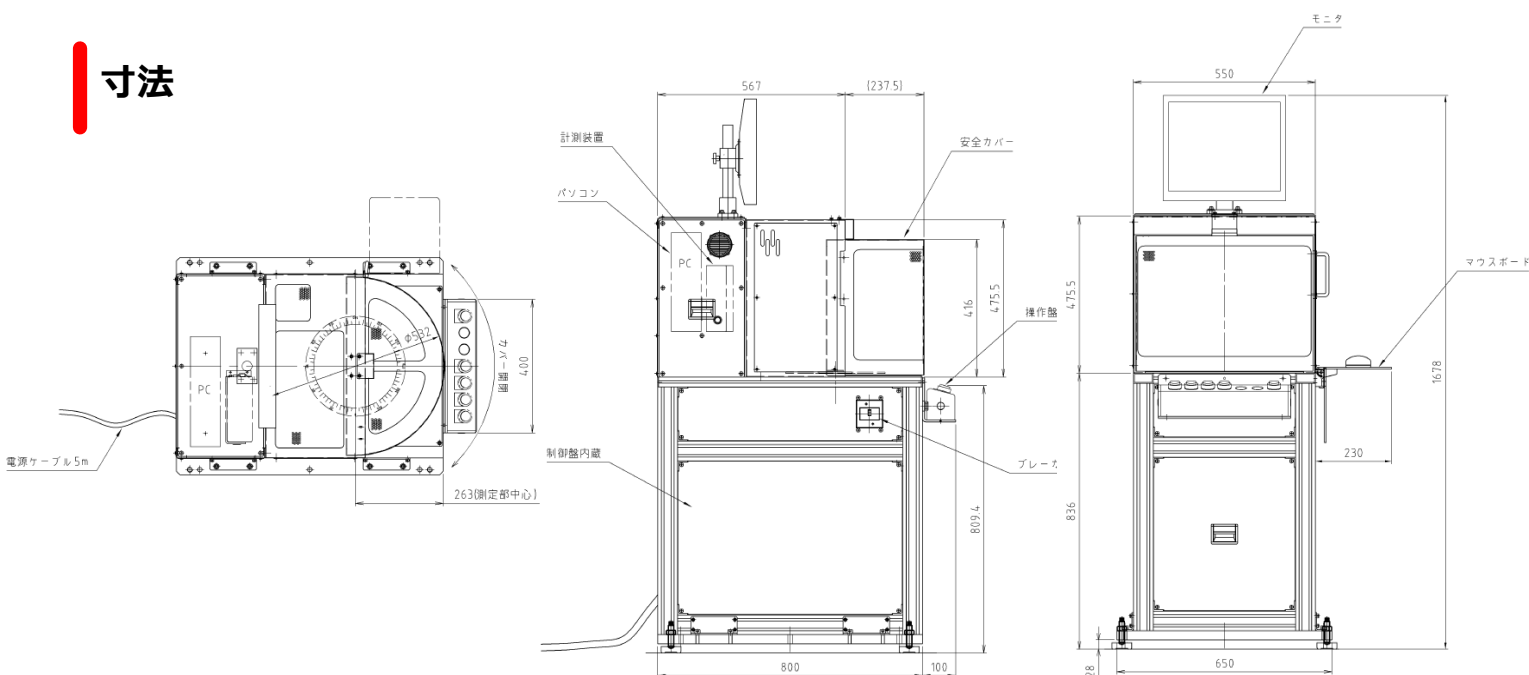

※外観および仕様は改良のため、予告なく変更することがありますのでご了承ください。
The contents of this catalog are subject to change without notice.

島津産機システムズ株式会社

Shimadzu Industrial Systems Co., Ltd.

e-mail bm_sales@sis.shimadzu.co.jp

<https://www.sis.shimadzu.co.jp/>

本社事業所・工場 〒520-2152 滋賀県大津市月輪一丁目8番1号
TEL:077-545-2072 FAX:077-545-2139

秦野工場 〒259-1304 神奈川県秦野市堀山下380番1号
TEL:0463-88-8588 FAX:0463-88-8528

東京支店 〒101-0042 東京都千代田区神田松下町47番1号 (Daiwa神田イーストビル9階)
TEL:03-6853-5711 FAX:03-6853-5721

大阪支店 〒532-0003 大阪市淀川区宮原三丁目5番24号 (新大阪第一生命ビルディング8階)
TEL:06-6393-0027 FAX:06-6393-0112